

Турник двойной
VR.W.038.089
ПАСПОРТ

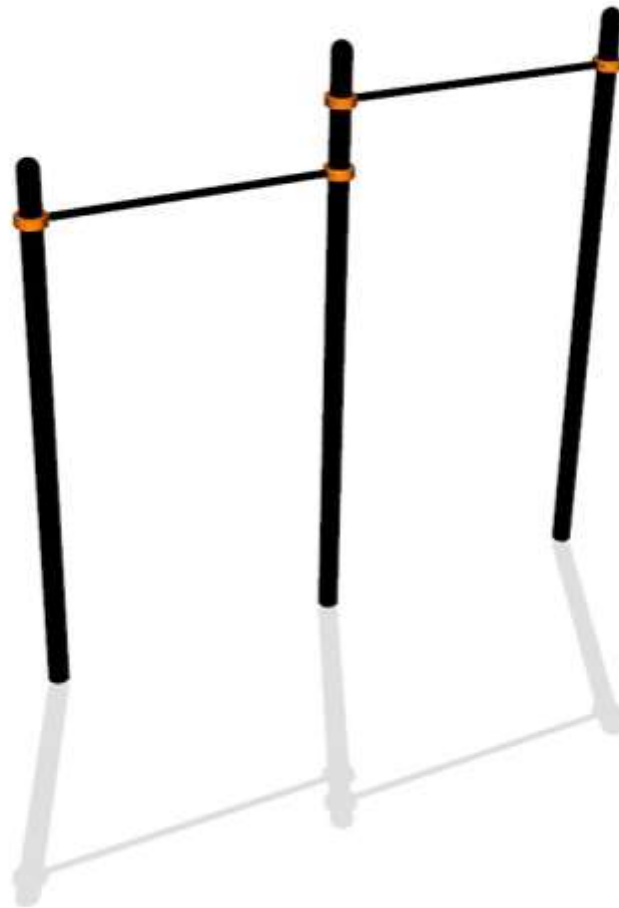

Содержание

1. Основные сведения об изделии.
2. Основные технические данные.
3. Комплектность.
4. Гарантийные обязательства.
5. Рекламации.
6. Инструкция по монтажу.
7. Правила безопасной эксплуатации игрового комплекса.
8. Инструкция по осмотру и проверке оборудования перед началом эксплуатации.
9. Инструкция по осмотру, обслуживанию и ремонту оборудования.
10. Особые отметки.
11. Чертежи и схемы.
12. Сборка.
13. Порядок сборки.

1 Основные сведения об изделии

1.1 Наименование Турник двойной VR.W.038.089

1.2 Заводской номер VR.W.038.089

2 Основные технические данные

2.1 Размеры 2580x2650 мм

3 Комплектность

№	Обозначение	Наименование	Кол-во	Примечание
1	w001.3300.089	Столб воркаут 3300	2	
2	w001.3000.089	Столб воркаут 3000	1	
3	w001.1200.34	Перекладина воркаут 34x1200	2	
4	x.090.131.107	Половинка хомута	8	
		Болт M10x60	8	
		Гайка 10	8	

4 Гарантийные обязательства

Предприятие- изготовитель гарантирует соответствие Турника двойного VR.W.038.089 требованиям ГОСТ Р 55677-2013, ТУ 9619-001-24246527-2015 при соблюдении эксплуатантом (владельцем) правил монтажа, эксплуатации, транспортирования и хранения.

Срок гарантии на изделие 12 месяцев со дня поставки изделия эксплуатанту (владельцу).

Производитель не несет ответственности за поломки и неисправности, обнаруженные в пределах гарантийного срока, если они произошли вследствие нарушений правил монтажа, транспортирования и хранения оборудования, нормального износа товара или его частей, неправильной его эксплуатацией, ненадлежащей эксплуатации владельцем или третьими лицами. Допускается образование естественных трещин на деревянных элементах шириной не более 4 мм.

5 Рекламация

В случае обнаружения дефектов или поломок оборудования в период гарантийного срока по вине изготовителя(поставщика) составляются Акт-рекламация. Акт-рекламация должен содержать:

- а) наименование спорткомплекса, заводской номер и дату выпуска;
- б) даты получения, монтажа и ввода в эксплуатацию;
- в) общее время работы, ч;
- г) сведения об имевшихся неисправностях.

6 Инструкция по монтажу

6.1 Монтаж может проводится предприятием- изготовителем или другими юридическими и физическими лицами, располагающими необходимой для этого материально- технической базой и квалификацией

6.2 Установка производится на ровной площадке, свободной от насаждений. Размер площадки не менее 2000х4580 мм

6.3 Перед началом монтажа необходимо:

- а) изучить документацию;
- б) проверить комплектность согласно разделу 3 настоящего паспорта;
- в) законсервированные поверхности должны быть расконсервированы;
- г) при проведении монтажных работ необходимо соблюдать требования безопасности.

6.4 Сборка производится согласно схеме, представленной на рисунке 1.



Рисунок 1 — позиции согласно таблице комплектации

7 Правила безопасной эксплуатации игрового комплекса

7.1 Воркаут комплекс предназначена для детей от 14 лет.

7.2 Воркаут комплекс используется на детских игровых площадках без постоянного наблюдения оперативным персоналом. В целях обеспечения безопасной эксплуатации оборудования эксплуатант (владелец) должен ежедневно проводить регулярный визуальный осмотр.

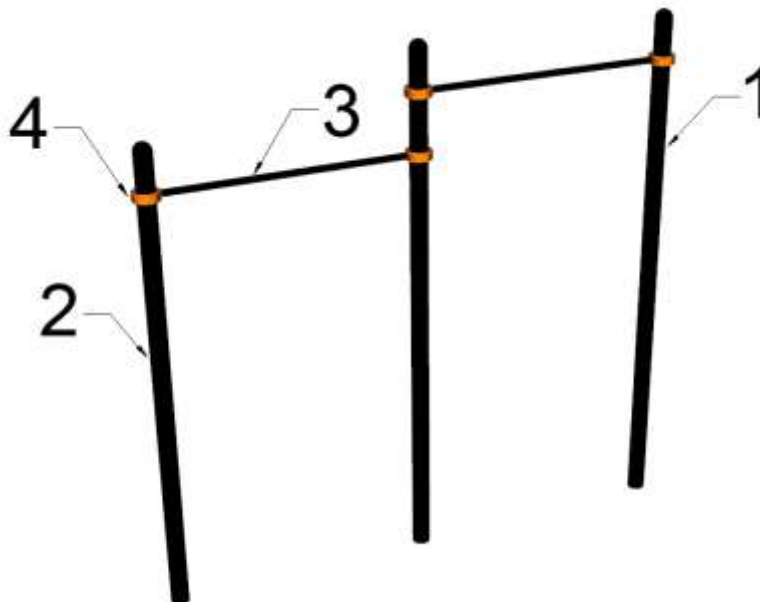
7.3 Если во время осмотра будут обнаружены какие-либо неполадки, то они должны быть немедленно устранены, а если это невозможно, то оборудование должно быть закрыто для детей.

7.4 На поверхности игровой площадки не должно быть посторонних предметов, острых элементов, выступов и травмирующих включений.

7.5 Материалы поверхности детской игровой площадки с низким ударопоглощающими свойствами используют только вне области приземления.

7.6 Под оборудованием игровой площадки с высотой свободного падения более 600 мм должно быть ударопоглощающее покрытие по всей области приземления. При высоте свободного падения менее 600 мм в отдельных местах устраивают ударопоглощающее покрытие. **Покрытие площадки не входит в стоимость изделия.**

Материал	Размер частиц материала, мм	Минимальная толщина слоя, мм
Разрыхленная земля	-	-
Мульча	20-80	300
Древесные опилки	5-30	
Песок	0,2-2	
Гравий	2-8	
Резиновое покрытие на твердой поверхности	Плитка	40
Резиновое покрытие на гравии		

8 Инструкция по осмотру и проверке оборудования перед началом эксплуатации

Перед началом эксплуатации проводят визуальный осмотр, проверяют узлы крепления и прочность конструкции.

Эксплуатация разрешается только после полного отвердевания бетона.

9 Инструкция по осмотру, обслуживанию и ремонту оборудования

Оборудование и его элементы осматривают и обслуживают в соответствии с нижеописанной инструкцией, с периодичностью установленной ниже. Контроль за техническим состоянием оборудования и контроль соответствия требованиям безопасности, техническое обслуживание и ремонт осуществляет эксплуатант (владелец). Результаты контроля за техническим состоянием оборудования и контроля соответствия требованиям безопасности, технического обслуживания и ремонта регистрируют в соответствующих таблицах данного паспорта оборудования, который хранится у эксплуатанта (владельца).

9.1 Регулярный визуальный осмотр проводится ежедневно, он позволяет обнаружить очевидные неисправности и посторонние предметы, представляющие опасности, вызванные использованием оборудованием, климатическими условиями, актами вандализма. Мероприятия по регулярному обслуживанию оборудования включают:

- а) проверку и подтягивание узлов крепления;
- б) обновление окраски оборудования;
- в) обслуживание ударопоглощающих покрытий;
- г) смазку подшипников;
- д) нанесение на оборудование маркировок, обозначающих требуемый уровень ударопоглощающих покрытий из сыпучих материалов;
- е) обеспечение чистоты оборудования и покрытий (удаление битого стекла, обломков и загрязнителей);
- ж) восстановление ударопоглощающих покрытий из сыпучих материалов и корректировку их уровня;
- з) обслуживание пространства зон безопасности

9.2 Функциональный осмотр оборудования необходимо проводить один раз в три месяца.

В процессе функционального осмотра определяют:

- а) чистоту и внешний вид поверхности игровой площадки и оборудования;
- б) соблюдение расстояний от частей оборудования до поверхности игровой площадки;
- в) наличие выступающих частей фундаментов;
- г) наличие дефектов/неисправностей элементов оборудования;
- д) отсутствие деталей оборудования;
- е) чрезмерный износ подвижных частей оборудования и скатов горок;
- ж) структурную целостность оборудования.

9.3 Ежегодный основной осмотр оборудования проводят с периодичностью один раз в 12 месяцев. Ежегодный основной осмотр проводит компетентный персонал. В ходе ежегодного основного осмотра определяют:

- а) наличие гниения деревянных элементов;
- б) наличие коррозии металлических элементов;
- в) влияние выполненных ремонтных работ на безопасность оборудования.

При обнаружении в процессе осмотра оборудования дефектов, влияющих на безопасность оборудования, дефекты немедленно устраняют. Если это невозможно, то принимают меры, обеспечивающие невозможность пользоваться оборудованием, либо оборудование демонтируют и удаляют с игровой площадки. После удаления оборудования оставшийся в земле фундамент также удаляют или огораживают и закрывают сверху так, чтобы участок игровой площадки был безопасным. Кроме того, в процессе эксплуатации оборудования, со временем, возникает потребность в проведении ремонтных работ - это:

- а) замену крепежных деталей;
- б) сварку;
- в) замену частей оборудования;

Для обеспечения безопасности оборудования, внесение изменений в конструкцию оборудования или его элементов допускается только после консультаций и письменного согласования с изготовителем оборудования.

10 Особые отметки

Возможны расхождения между описанием, изображением и фактическим исполнением, так как изготовитель постоянно работает над совершенствованием конструкции изделия.

11 Чертежи и схемы

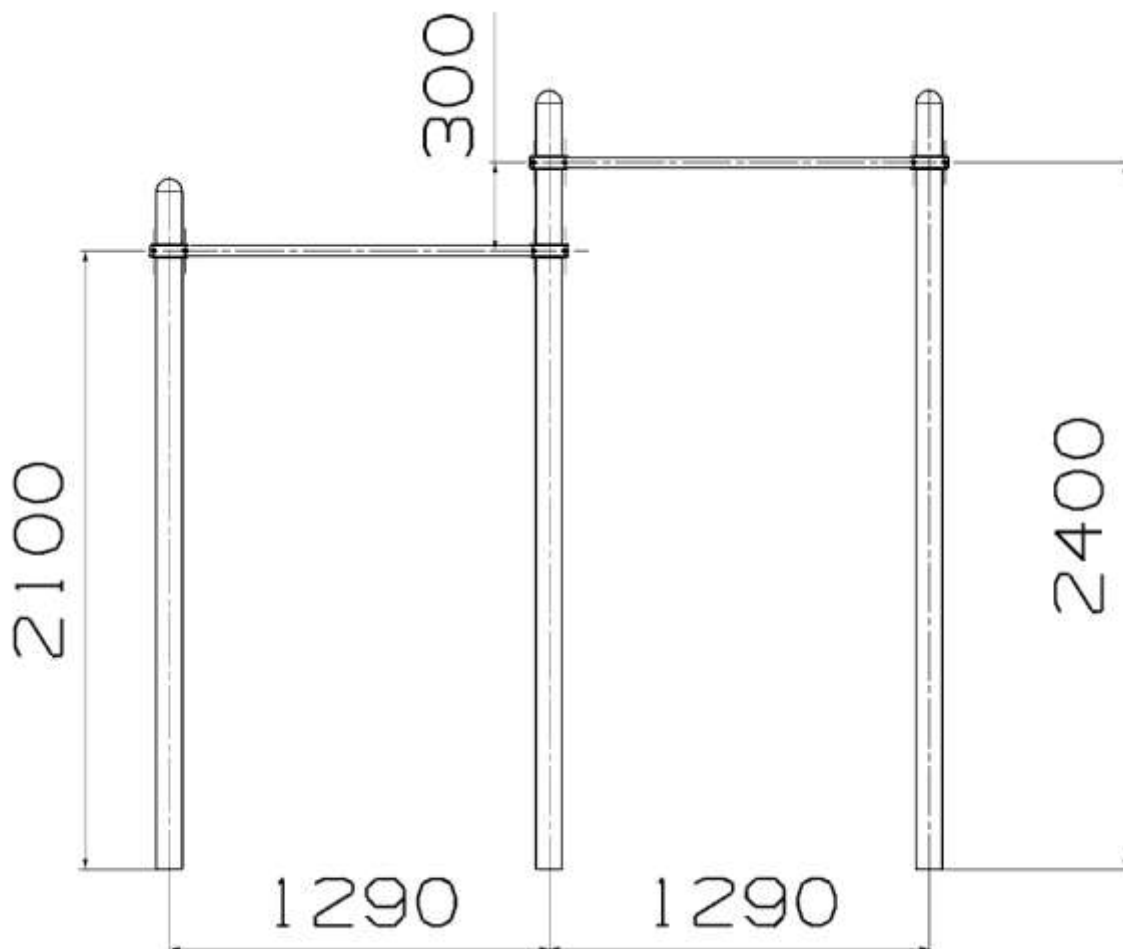



Чертёж 1. Зона безопасности



Схема 1. Разметка опорных столбов

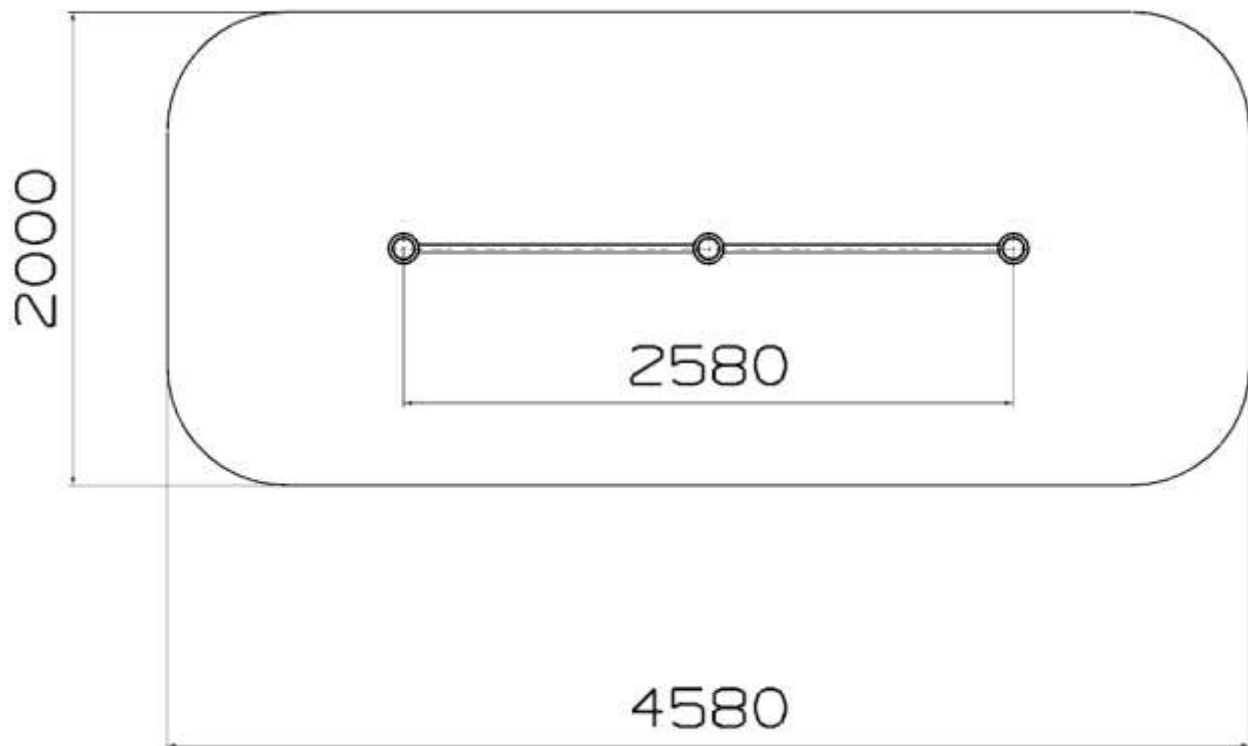

Рисунок 2. Общий вид

12 Сборка

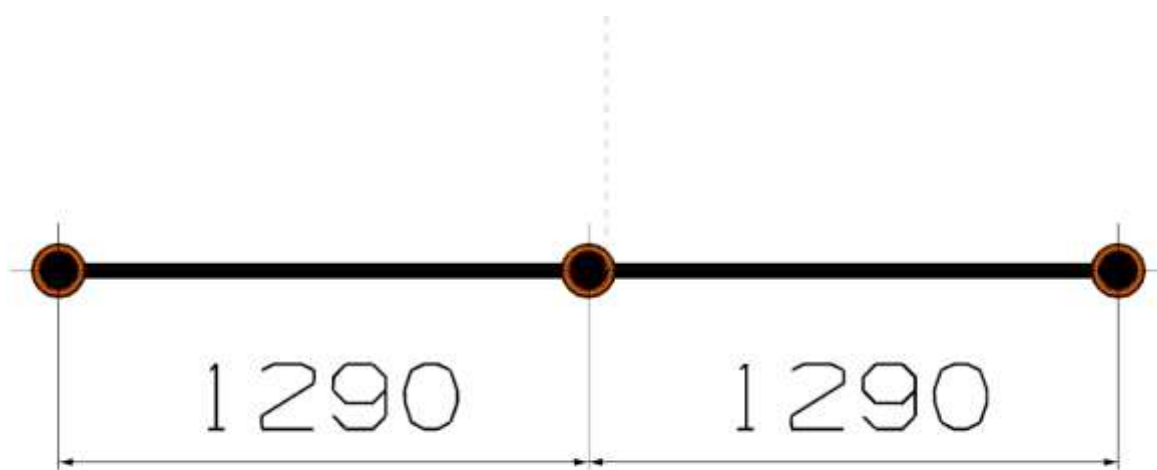
12.1 Разметка площадки.

Площадка размечается по центрам опорных столбов в соответствии со схемой 1.

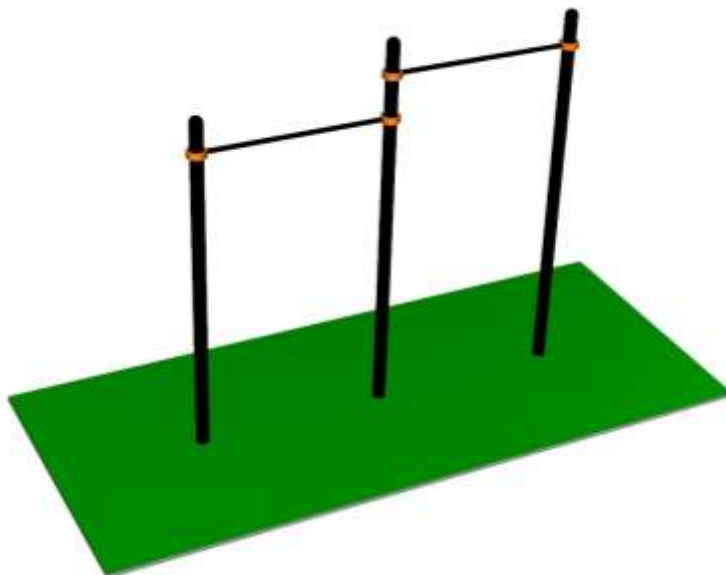
12.2 Подготовка ям для столбов

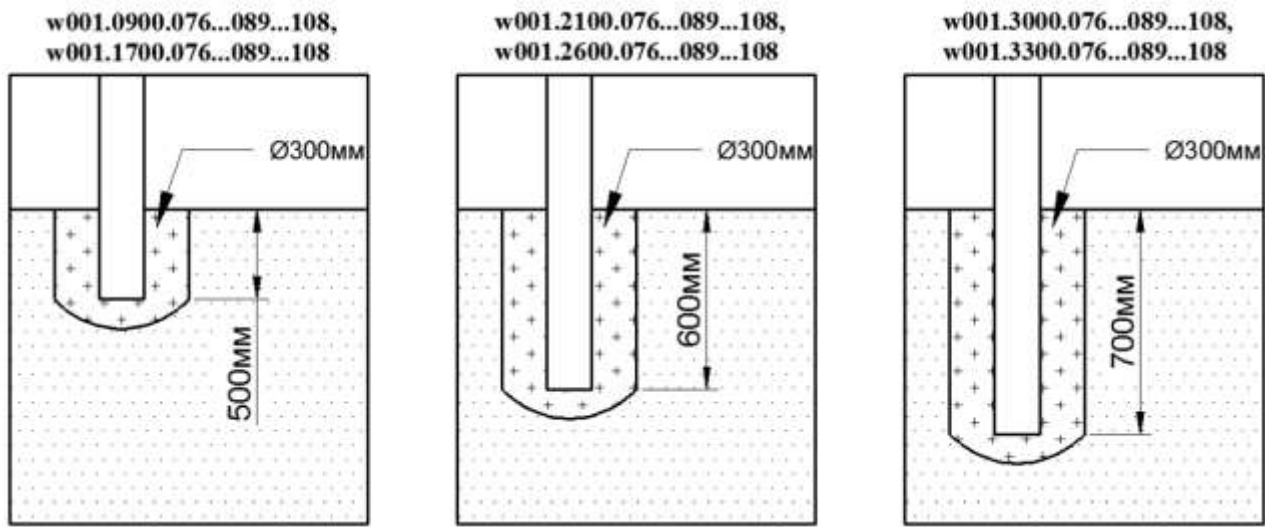

12.3 Предварительная сборка элементов

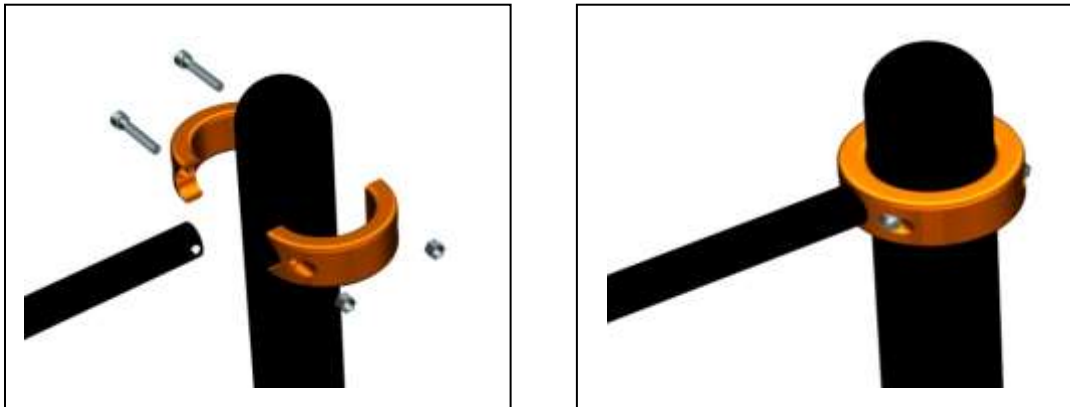

При предварительной сборке элементов зазор должен быть 5-6мм. Сборка элементов с помощью хомутов производится на отдельно подготовленной поверхности, чтобы не повредить лакокрасочное покрытие.

13 Порядок сборки

13.1 Собрать комплекс с соответствующими деталями на соответствующей высоте как показано в пункте 6 и чертежах со схемами, приведёнными выше. Сборка осуществляется путем сопряжения закрепляемых деталей (перекладины, шведская стенка, столбы, брусья) с половинками хомутов и стягивания этих хомутов при помощи болтов и гаек.

13.2 Условия бетонирования столбов высотой более 800 мм:

Подготовить яму размером 500x500x750мм. Засыпать дно на 50мм щебнем фракцией 10-30. Установить основание по уровню на место. Бетонировать раствором марки М150-М200 не менее 500x500x650. Засыпать грунтом бетон до уровня земли.